

Technische informatie

16-07-2008



Mallen Contura

Er zitten 2 fouten in de CONTURA mallen.

Het inlegblokje voor de Se sluitplaat welke aan de sluitzijde, onder zit moet 2mm hoger gezet worden. Deze maat is nu 62mm, en moet 64mm worden.

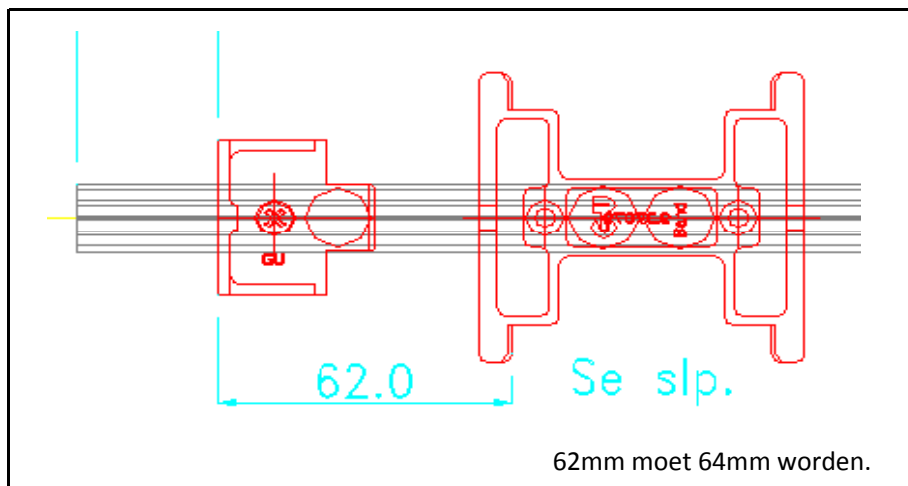

Dit heeft betrekking op de mallen voor de sluitzijde met nummer:

2	6-34173-02-0 Anschlagl. UNI-JET Getriebe 340-700
3	6-34173-03-0 Anschlagl. UNI-JET Getriebe 701-1350
4	6-34173-04-0 Anschlagl. UNI-JET Getriebe 1351-1600
5	6-34173-05-0 Anschlagl. UNI-JET Getriebe 1601-2100
6	6-34173-06-0 Anschlagl. UNI-JET Getriebe 2101-2600

G.U-Nederland B.V.

Dillenburgstraat 11c 5652 AM Eindhoven

tel: 040-2914720 fax: 040-2914739

e-mail: info@gu.nl internet: www.gu.nl

Technische informatie

16-07-2008



Mallen Contura

Op mal 6-34173-05-0 staat nog een fout in de tekst.

De sluitplaat welke op 815,5 geschroefd moet worden loopt tot een hoogte van 2100mm ipv 1850mm.
Hiervoor zijn nieuwe stickers te krijgen via onze binnendienst.

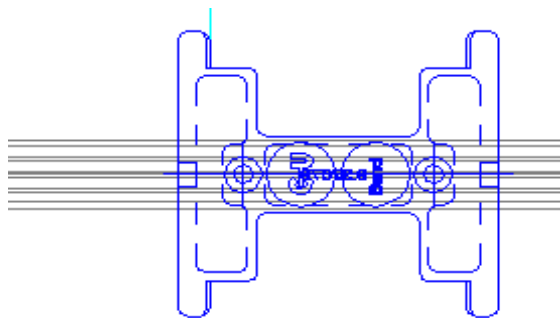

RSH 1601-1850
KSB 1625-1874
Stand/Se slp

Mocht het aanpassen van deze mallen nog problemen opleveren, dan kunt U altijd één van onze buitendiensten inschakelen.